

Art. 307 – Curva 180° Saldare

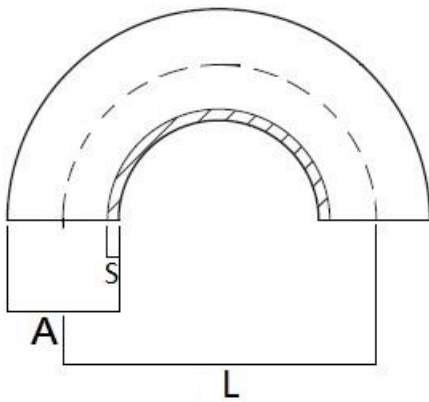

DN	A	S	L
10	12	1,5	52
15	18	1,5	70
20	22	1,5	80
25	28	1,5	100
32	34	1,5	110
40	40	1,5	120
50	52	1,5	140
60	60	1,5	150
65	70	2	160
80	85	2	190
100	101,6	2	220
100	104	2	200

Caratteristiche tecniche, pesi e prestazioni non sono vincolanti ed impegnativi.

La Società si riserva inoltre di apportare ai prodotti le modifiche ritenute più opportune, senza alcun obbligo di preavviso.